

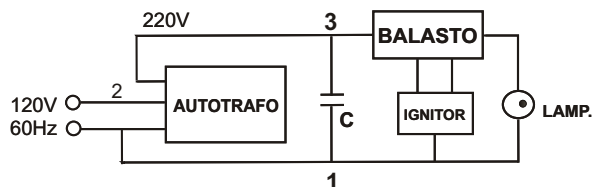

Líder en calidad y confiabilidad

## AUTOTRANSFORMADOR DE 120V A 220V - 60Hz PARA BALASTOS DE MERCURIO, SODIO AP Y MERCURIO HALOGENADO HASTA 400W

El conjunto Autotransformador - Balasto WAMCO permite el funcionamiento de las luminarias en regiones donde la tensión de red es de 120V - 60Hz (otras tensiones favor consultar)

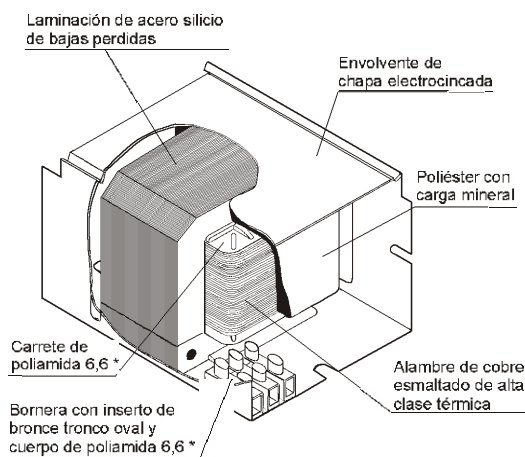

**ATENCIÓN:** Para el funcionamiento del equipo auxiliar debe colocarse obligatoriamente entre 1 y 3 un capacitor de 250V del valor necesario para la corrección del factor de potencia a 0.9.

Código	BALASTO		DIMENS.			PESO Kg
	Pot. máxima de salida	en 220V	A mm	B mm	Fig.	
TA12F10	100 W	0,9	111	91	1	1,60
TA12F15	150 W	0,9	125	105	1	2,1
TA12F25	250 W	0,9	126	116	2	2,7
TA12F40	400 W	0,9	140	130	2	3,4

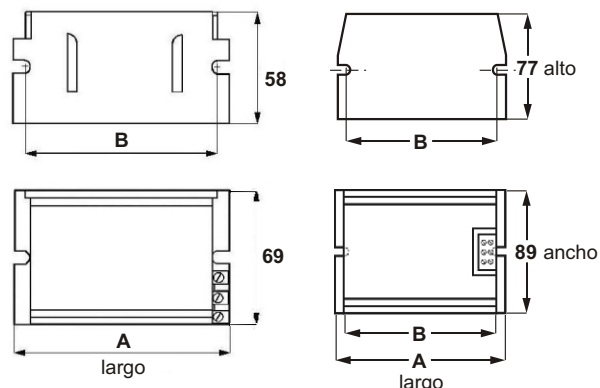

Fig. 1

Fig. 2

Dimensiones en mm

Especificaciones técnicas sujetas a cambio sin previo aviso.

### INDUSTRIAS WAMCO S.A.I.C.

Cuenca 5121 C1419ABY - Buenos Aires ARGENTINA  
Tel: 011- 4574-0505 Fax: 011- 4574-5066  
e-mail: wamco@wamco.com.ar http://www.wamco.com.ar



Sistema de Gestión de la Calidad Certificado IRAM - ISO 9001:2000