

Balastos

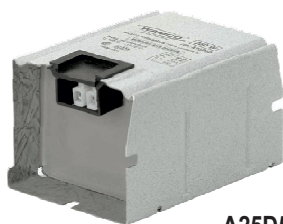

A25D50

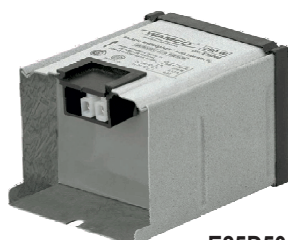

E25D50



E12D30



A1KD01

Serie

miniplus[®]

50 W a 400 W 220V- 50Hz

t_w 130 Δt 70

Serie

estándar

700W y 1000W 220V 50Hz

1000W 380V 50Hz

t_w 120 Δt 70

Balastos para lámparas de vapor de mercurio

serie

miniplus[®]

- Moderno perfil, más compacto.
- Máxima expectativa de vida útil.
- Mínima pérdida de energía.
- Materiales de óptima calidad.
- Fácil conexionado.

t_w 130 Δt 70

Asegura alta expectativa de vida útil aún en luminarias con alta temperatura interior. La expectativa vida es el doble que la de los balastos de t_w 120.

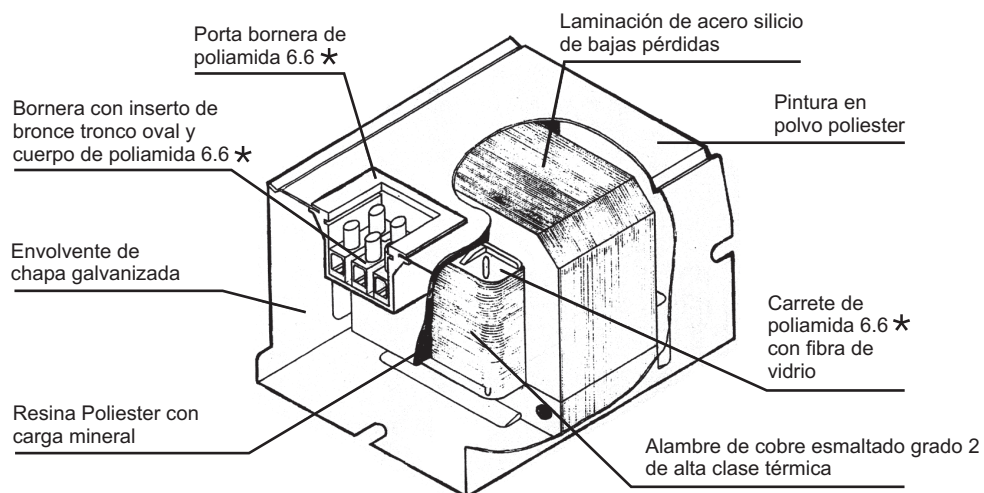

* Poliamida 6.6: material plástico de alta clase térmica y autoextinguible.

Materiales utilizados	Beneficios
Carrete poliamida 6.6 * con fibra de vidrio	Estos elementos definen la vida útil de la bobina. El carrete de poliamida 6.6* asegura un soporte para la bobina que no pierde rigidez, no se deforma ni ablanda. El alambre de alta clase térmica impide el cortocircuito entre espiras, aún con alta temperatura de funcionamiento en el interior de las luminarias.
Alambre de cobre esmaltado grado 2 de alta clase térmica 180°.	
Resina Poliéster con carga mineral.	a) Protección mecánica a la bobina. b) Buena transferencia al exterior del calor generado por la bobina y la laminación.
Laminación de acero silicio de bajas pérdidas	El balasto con menores pérdidas propias permite un alumbrado más eficiente con importante ahorro de energía.
Envoltente de chapa galvanizada con pintura en polvo poliéster	Asegura el cierre y retención del balasto con elementos tratados contra la corrosión y resistentes en ambientes salinos.
Bornera y portabornera en poliamida 6.6*	La bornera en la parte superior del balasto permite un fácil y rápido conexionado disminuyendo el tiempo de instalación.

BALASTOS PARA LÁMPARAS DE MERCURIO ALTA PRESIÓN PARA INCORPORAR A LUMINARIA										
LAMPARA		BALASTO - Bajo Factor de Potencia							CAPACITOR RECOMENDADO ^(X)	
Potencia (W)	Corr. (A)	CODIGO	CERTIFICADO	TIPO	Potencia de línea (W)	λ	Fig.	Peso (kg)	PARA $\lambda = 0,9$	I _{Línea} (A)
50	0.61	A05D30	—	Serie <i>miniplus</i> [®]	62	0.46	1	1,6	6 μ f 250V	0.30
80	0.8	A08D30	(9)		92	0.52	1	1,6	6 μ f 250V	0.45
125	1.15	A12D30			137	0.54	1	1,6	10 μ f 250V	0.70
250	2.13	A25D50			270	0.57	2	2,7	20 μ f 250V	1.35
400	3.25	A40D50 M35D50 (2)	—		425	0.60	3	3,4	28 μ f 250V	2.15
700	5.4	A70D01	—	Serie estándar	735	0.62	4	7,7	45 μ f 250V	3.70
1000	7.5	A1KD85 (2)	(6)		1050	0.64	5	9	50 μ f 250V	5.30
1000	4	A1KT01*	—		1050	0,69	5	9	18 μ f 400V	3.10

* Para línea de 380V. Capacitor de 440V - 50Hz.

(X) El capacitor debe cumplir IRAM 2170 ó IEC 61048 ó IEC61049

(2) No conectar borne central. No usar ignitor.

DIMENSIONES
(en mm)

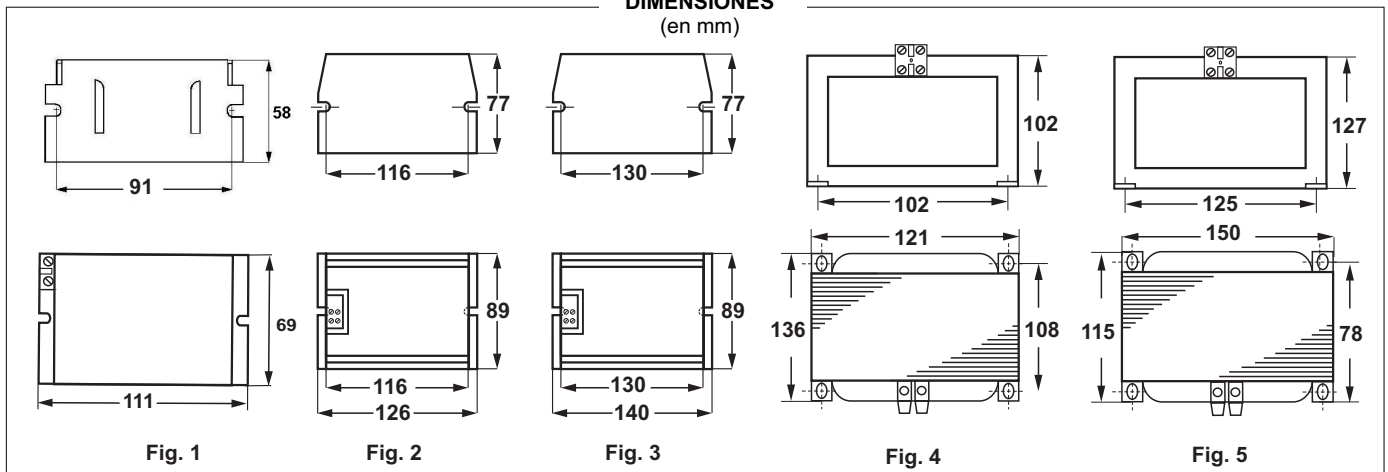

BALASTOS PARA LÁMPARAS DE MERCURIO ALTA PRESIÓN - USO INTEMPERIE - Bajo Factor de Potencia										
LAMPARA		BALASTO							CAPACITOR RECOMENDADO ^(X)	
Potencia (W)	Corriente de Línea (A)	CODIGO	CERTIFICADO	TIPO	Potencia Línea W	λ	Fig.	Peso (Kg.)	PARA $\lambda = 0,9$	I _{Línea} (A)
50	0.61	E05D30	—	Serie <i>miniplus</i> [®]	62	0.46	6	2,1	6 μ f 250V	0.30
80	0.8	E08D30	(9)		92	0.52	6	2,1	6 μ f 250V	0.45
125	1.15	E12D30			137	0.54	6	2,1	10 μ f 250V	0.70
250	2.13	E25D50			268	0.57	7	2,8	20 μ f 250V	1.35
400	3.25	E40D50	—		423	0.59	7	3,4	28 μ f 250V	2.15

(X) El capacitor debe cumplir IRAM 2170 ó IEC 61048 ó IEC61049

DIMENSIONES
(en mm)

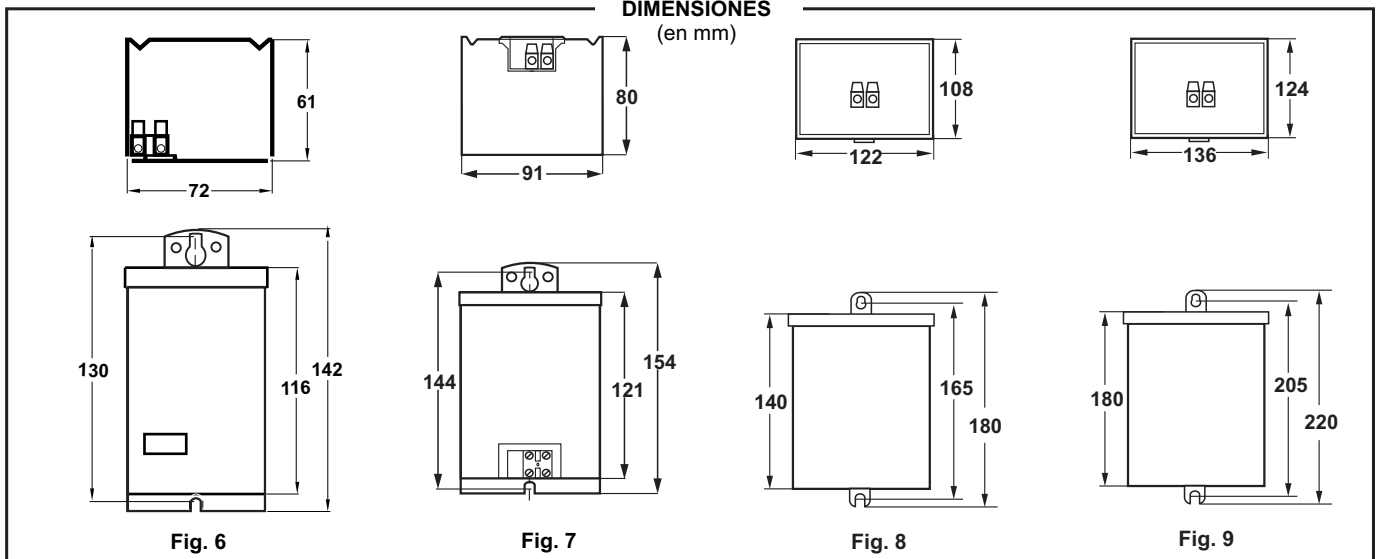

EQUIPOS AUXILIARES PARA LÁMPARAS DE MERCURIO ALTA PRESIÓN USO INTEMPERIE - Alto Factor de Potencia. $\lambda=0,90$								
LAMPARA		EQUIPO AUXILIAR						
Potencia (W)	Corr. (A)	CODIGO	CERTIFICADO	TIPO	Potencia Línea (W)	I _{Línea} (A)	Fig.	Peso (Kg)
50	0.61	H05D30	—	Serie miniplus [®]	62	0.31	10	2,4
80	0.8	H08D30	(9)		92	0.45	10	2,4
125	1.15	H12D30			137	0.70	10	2,4
250	2.13	H25D50			268	1.35	11	3,1
400	3.25	H40D50	—		423	2.15	12	5,5
700	5.4	H70D01	—	Serie estándar	735	3.71	13	10,7
1000	7.5	H1KD01		1050	5.30	14	13,4	

EQUIPOS AUXILIARES PARA LÁMPARAS DE MERCURIO ALTA PRESIÓN - USO INTEMPERIE PARA USO - EN ZONAS CON VARIACION DE $\pm 20\%$ DE LA TENSION DE LINEA - Autorregulados									
LAMPARA		EQUIPO AUXILIAR - Bajo factor de potencia							
Potencia (W)	Corr. (A)	CODIGO	CERTIFICADO	TIPO	Potencia Línea W	I _{Línea} (A)	λ	Fig.	Peso (Kg.)
80	0.8	R08D50	(9)	Serie miniplus [®]	92	0.8	0.52C	11	2,8
125	1.15	R12D50			137	1.15	0.54C	11	2,8
250	2.13	R25D50			268	2.13	0.57C	12	4,2

DIMENSIONES
(en mm)

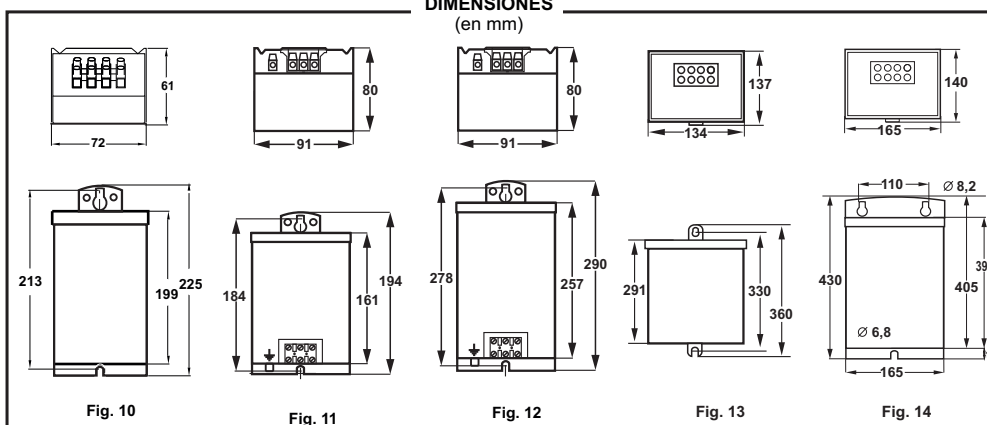

Atención:

Si se instala más de un balasto en un tablero, caja, etc. deberá dejarse una separación entre ellos de por lo menos su propio ancho. La máxima temperatura de los bobinados en condiciones anormales, no deberá superar los siguientes límites, de acuerdo al t_w marcado:

t_w	$t_{max}[^{\circ}C]$
120	217
130	232

Todos los balastos descritos en este documento poseen protección contra contacto accidental, que no depende de la envoltura de la luminaria.

Símbolos utilizados en el marcado



Certificación IRAM de Conformidad de la fabricación



Marca IRAM de Seguridad



Marca de Seguridad (Res. SIC y M 92/98 y 799/99)

(6) IEC 61347-2-9

(9) IEC 61347-2-9 / IEC 60923

Especificaciones técnicas sujetas a cambios sin previo aviso.

WAMCO[®] es marca registrada propiedad de INDUSTRIAS WAMCO S.A.I.C.

INDUSTRIAS WAMCO S.A.I.C.

Cuenca 5121 C1419ABY - Buenos Aires ARGENTINA

Tel: +5411 4574-0505 Fax: +5411 4574-5066

e-mail: ventas@wamco.com.ar <http://www.wamco.com.ar>



GESTION DE LA CALIDAD
RI: 9000-075



Sistema de Gestión de la Calidad Certificado IRAM-ISO 9001:2008